

# RSP ROW SPINNING. Componentes

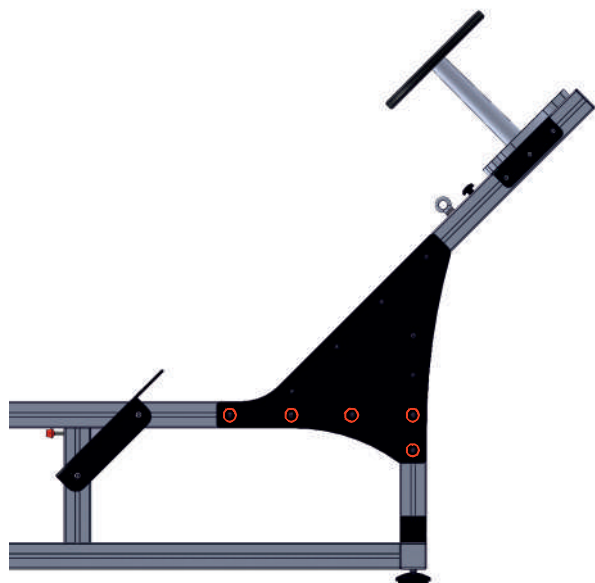

1.



Los tornillos de fijación a montar serán:  
5 uds tornillo cabeza alomada o gota de sebo.



La herramienta necesaria para realizar  
el montaje será únicamente una llave Allen de 4 mm

# RSP ROW SPINNING. Instalación

1.

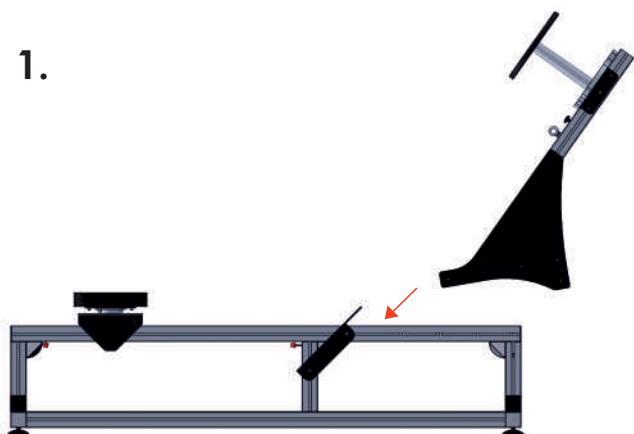

2.

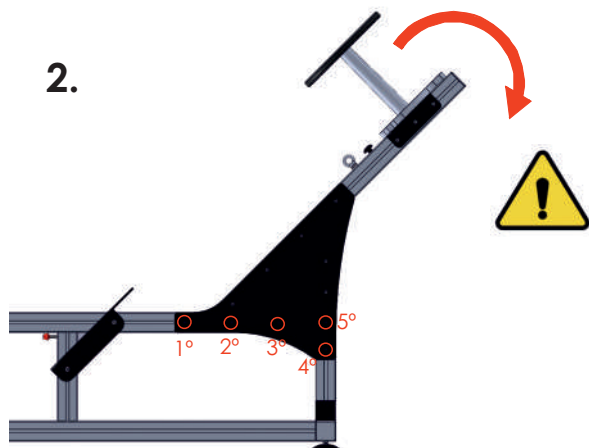

**¡ATENCIÓN!** Cuando los tornillos están sin colocar y la parte superior está solo posicionada existe el **peligro de vuelco** de esta.  
Para minimizar este riesgo es conveniente seguir las indicaciones de montaje.

3.

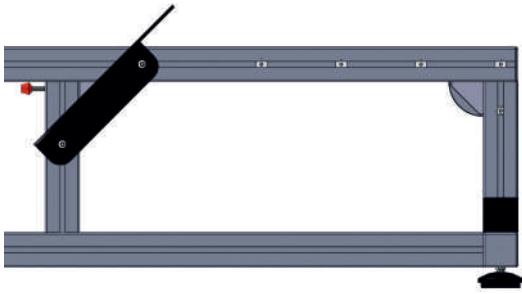

Chaveta insertable con resorte R10 M6

Las chavetas insertables con resorte dónde se roscarán los tornillos estarán posicionadas en su lugar correspondiente. Comprobar antes de la colocación del conjunto sobre la estructura que estas no se hayan movido y estén correctamente alienadas con las marcas efectuadas en el perfil.

4.

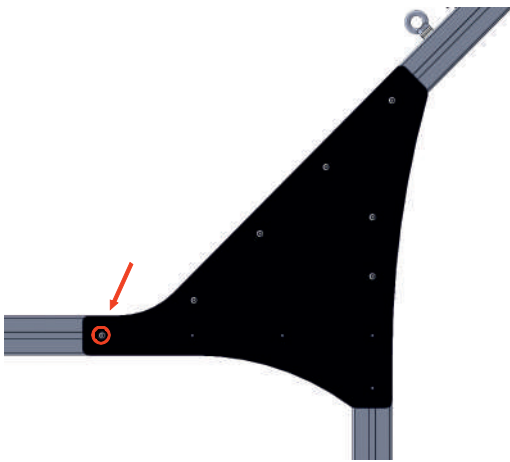

Se recomienda siempre que, el tornillo indicado sea:

- El primero en apretarse en el proceso de montaje
- El último en liberarse en el proceso de desmontaje.

5.

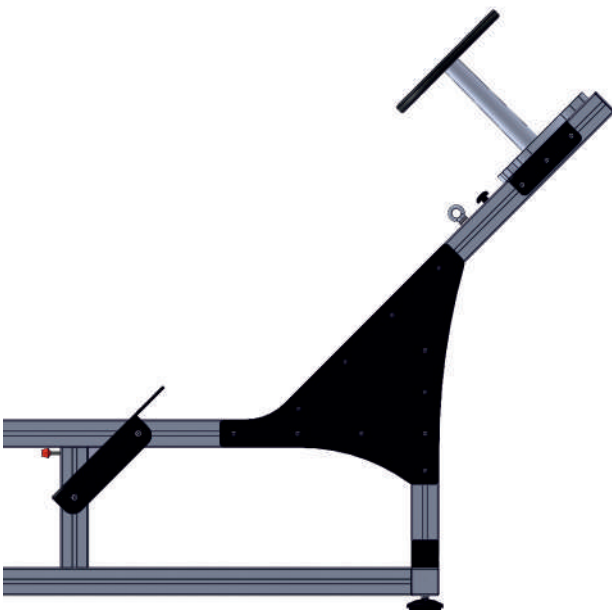

Colocación masas:

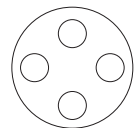

sin masas

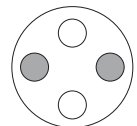

2 masas

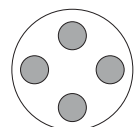

4 masas